

it	GENYO 16A / R15-30	Istruzioni installazione ed uso - Sicurezza - Dichiarazione di conformità
en	GENYO 16A / R15-30	Instructions for installation and use - Safety - Declaration of conformity
fr	GENYO 16A / R15-30	Instructions pour l'installation et l'emploi - Sécurité – Déclaration de conformité
de	GENYO 16A / R15-30	Installations- und Bedienungsanleitungen – Sicherheit – Konformitätserklärung
es	GENYO 16A / R15-30	Instrucciones de instalación y uso. Seguridad. Declaración de Conformidad.
pt	GENYO 16A / R15-30	Instruções instalação e uso - Segurança - Declaração de conformidade
el	GENYO 16A / R15-30	Οδηγίες εγκατάστασης και χρήσης - Ασφάλεια - Δήλωση συμμόρφωσης
nl	GENYO 16A / R15-30	Aanwijzingen voor de installatie en het gebruik - Veiligheidsvoorschriften - Verklaring van overeenstemming
da	GENYO 16A / R15-30	Instruktioner vedrørende installation og brug - Sikkerhed - Overensstemmelseserklæring
no	GENYO 16A / R15-30	Instruksjoner for installasjon og bruk - Sikkerhet - Overensstemmelseserklæring
sv	GENYO 16A / R15-30	Instruktioner för installation och användning - Säkerhet – Försäkran om överensstämmelse
fi	GENYO 16A / R15-30	Asennus- ja käyttöohjeet - Turvallisuus - vakuutus yhdenmukaisuudesta
pl	GENYO 16A / R15-30	Instrukcja obsługi - Zasady Bezpieczeństwa - Deklaracja zgodności
tr	GENYO 16A / R15-30	Yerleştime ve kullanım bilgileri - Emniyet Uygunluk beyanı
ar	GENYO 16A / R15-30	تعليمات التركيب والاستخدام والأمان تصريح صناعة طبق الأصول
ru	GENYO 16A / R15-30	Инструкции по установке и эксплуатации - Безопасность - Декларация соответствия

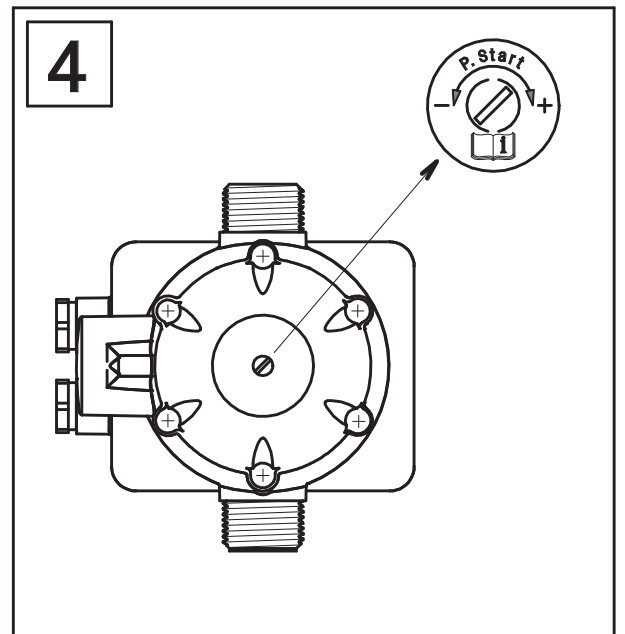
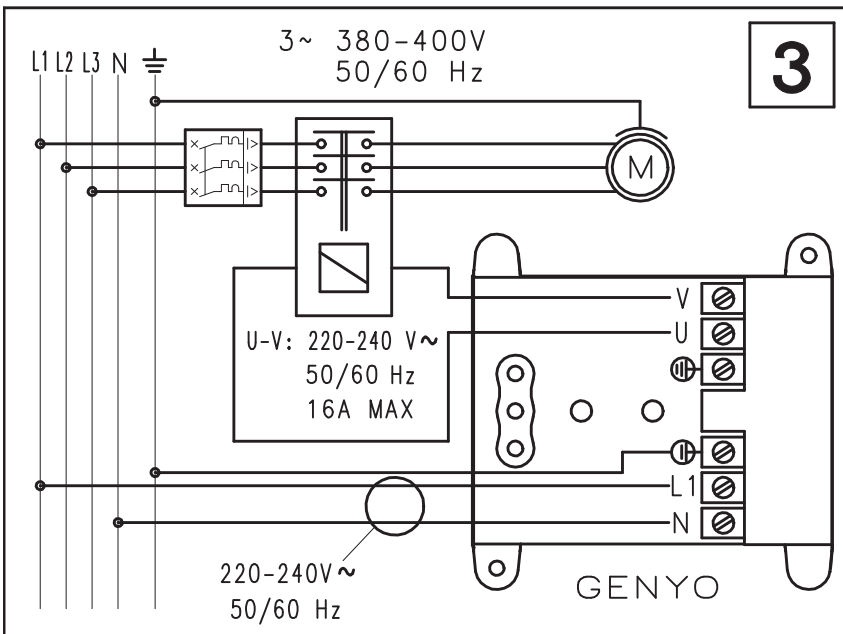
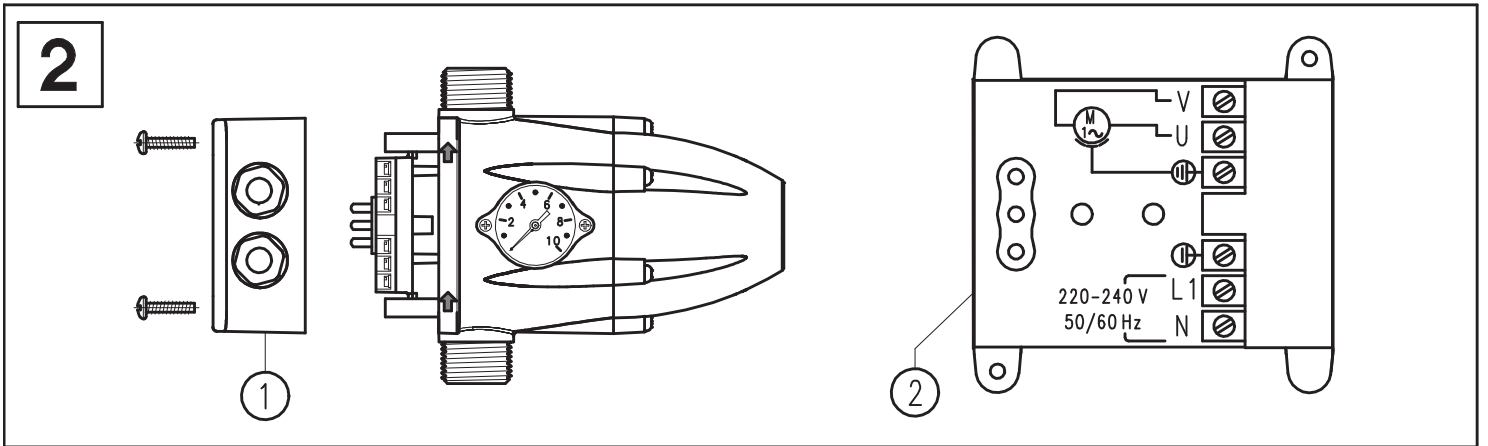
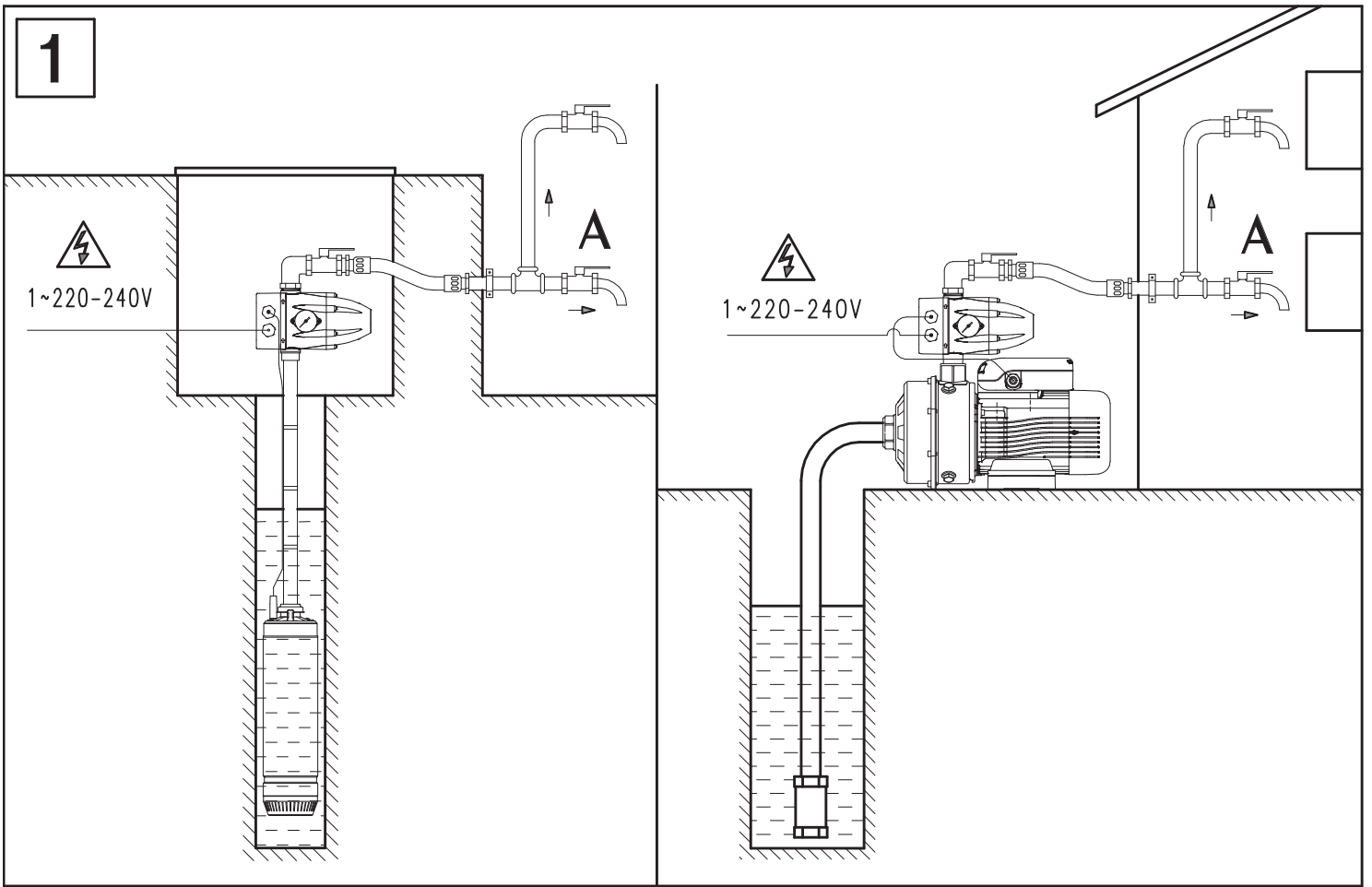

PERDITE DI CARICO
GENYO 16A

it

GENYO 16A FRICTION LOSS

en

PERTES DE CHARGE DE
GENYO 16A

fr

GEFÄLLVERLUSTE GENYO 16A

de

PÉRDIDAS DE CARGA DE
GENYO 16A

es

PERDA DE CARGA GENYO 16A

pt

Απώλειες φορτίου του
GENYO 16A

el

DRUKVERLIEZEN VAN DE
GENYO 16A

nl

GENYO 16A - BELASTNINGSTAB

da

GENYO 16A - BELASTNINGSTAP

no

GENYO 16A -
BELASTNINGSFÖRLUST

sv

GENYO 16A KUORMITUSHÄVIÖT

fi

STRATY CIŚNIENIA GENYO 16A

pl

GENYO 16A'NUN YÜKLEME
YITMELERİ

tr

حساسة الاحتكاك GENYO 16A

ar

ПІТЕРИ НАГРУЗКИ
GENYO 16A

ru

GENYO 16A

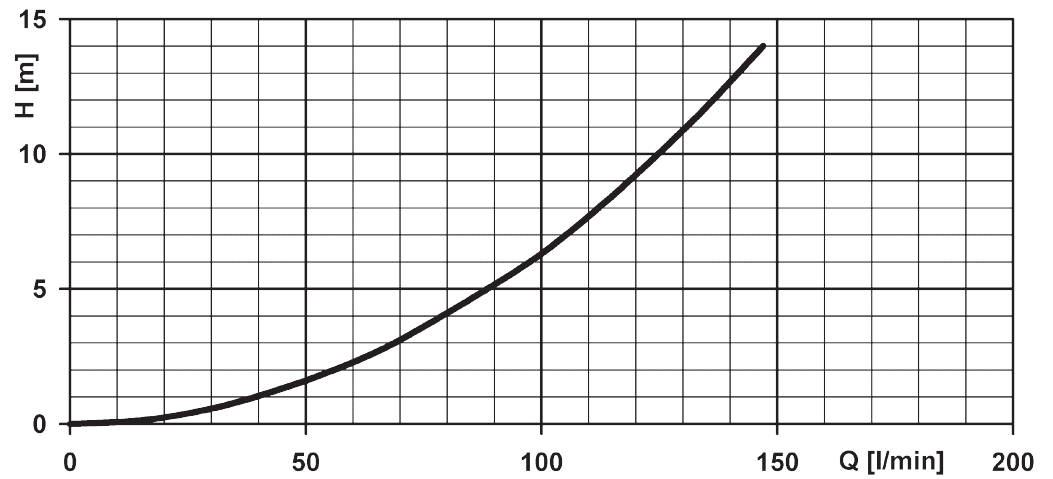

07146_B_CH

Lire attentivement avant de procéder au montage et à la mise en service du produit. Pour l'électropompe, se référer à son manuel.

1. APPLICATIONS ET FONCTIONNEMENT

Le contrôleur électronique GENYO commande le démarrage et l'arrêt d'électropompes monophasées pour eau quand on ouvre ou qu'on ferme, respectivement, un robinet ou une vanne raccordée à l'installation. Quand la pompe est mise en marche, elle continue à pomper tant qu'un robinet quelconque du circuit reste ouvert, en transmettant au circuit le débit requis à la pression relative.

2. CARACTÉRISTIQUES DE CONSTRUCTION

- Raccord entrée : R 1
- Raccord sortie : R 1
- Clapet antiretour avec action contre les coups de bélier.
- Système de protection contre le fonctionnement à sec.
- Manomètre.
- Touche manuelle de démarrage (RESET).
- Fonction AUTORESET pour démarrage automatique après « failure ».
- Led d'alimentation (POWER).
- Led fonctionnement pompe (ON).
- Led d'intervention du système de sécurité (FAILURE).

3. CARACTÉRISTIQUES TECHNIQUES

- Tension d'alimentation: 1~220-240V (Version 1~115-125V sur demande)
- Courant maximum : 16 A
- Puissance max. de la pompe : 2200 W (3 HP) à 1~ 220-240V
1100 W (1,5 HP) à 1~115-125V
- Fréquence : 50/60 Hz
- Protection : IP 65 (*)
- Température ambiante : 0 /+60° C (*)
- Température du liquide : 0 /+60° C (*)
- Débit max. : 10.000 l/h
- Pression de démarrage réglable : 1,5 - 3 bar
- Pression max. d'utilisation : 10 bar

(*) Si les presse-étoupe et les vis du couvercle **1** sont correctement serrés (pour la section du câble, voir 5.2 Branchement électrique)

4. MANUTENTION ET CONTRÔLE PRÉLIMINAIRE

Le produit doit être déplacé avec soin.

Les chutes et les chocs peuvent l'endommager.

Avant de procéder à l'installation vérifier que GENYO ne présente pas de dommages visibles, en cas contraire contacter le revendeur.

5. INSTALLATION

Le montage et l'installation de GENYO doivent être effectués par du personnel qualifié conformément aux normes locales en vigueur.

5.1 Raccordement hydraulique (Fig.1)

GENYO doit être installé toujours en position verticale avec les flèches orientées vers le haut, en raccordant l'entrée fileté de R1 à la sortie de la pompe et la sortie fileté de R1 au réseau d'eau.

Utiliser des tuyaux flexibles pour la connexion au réseau d'eau, en protégeant l'appareil contre les risques de charges de flexion et contre les vibrations, un robinet à boisseau pour isoler le groupe pompe du réseau un robinet (A) situé au même niveau que GENYO et un clapet de pied (Fig.1).

Avant de procéder à la mise en service, remplir le circuit d'aspiration comme indiqué dans le manuel de la pompe.

ATTENTION. La hauteur maximum de service entre la pompe et le point le plus haut de l'installation aura des limitations en fonction de la pression de démarrage. La pression maximum de la pompe (en fermeture) devra être supérieure à une valeur qui dépend de la pression de démarrage. Ces deux limites sont précisées dans le tableau ci-dessous.

PRESSIION DÉMARRAGE	HAUTEUR DE SERVICE MAX.	PRESS. MAX. POMPE SUPÉRIEURE À
1,5 bar	10 m	3 bar
2,0 bar	15 m	3,5 bar
2,5 bar	20 m	4 bar
3,0 bar	25 m	4,5 bar

5.2 Branchement électrique (Fig. 2)

Les branchements doivent être effectués par du personnel qualifié. Installer un interrupteur différentiel à haute sensibilité (0,03 A) pour la protection contre les décharges électriques létales. Raccorder d'abord le conducteur de terre.

S'assurer que la tension du secteur correspond à la tension de plaque. Enlever le couvercle **1** de la carte électronique et procéder au branchement électrique en suivant les indications qui figurent sur la plaque **2**. GENYO peut être utilisé également avec une pompe monophasée avec absorption supérieure à 16 A ou triphasée, en utilisant un télérupteur auxiliaire (bobine 230 V) ou un coffret de commande. Dans ce cas les connexions électriques devront être effectuées comme indiqué dans le schéma de la Fig.3.

ATTENTION. Des tensions d'alimentation différentes et des connexions incorrectes peuvent endommager irrémédiablement le circuit électronique.

Pour assurer une protection IP 65 il faut utiliser des câbles type : H07RN - F 3G1,5 (Ø 9 ÷ 12 mm)

6. MISE EN SERVICE

- 1) Vérifier l'amorçage correct de la pompe, puis ouvrir partiellement un robinet du circuit utilisateur.
- 2) Connecter GENYO au secteur électrique, la Led d'alimentation s'éclairera (POWER).
- 3) La pompe démarre automatiquement et en une période de 20-25 secondes l'installation devra atteindre approximativement la pression maximum fournie par la pompe. Pendant que la pompe est en fonction la Led correspondante (ON) est allumée.
- 4) Fermer le robinet indiqué au point 1); au bout de 10-12 secondes, la pompe s'arrête, la Led d'alimentation (POWER) reste allumée. Toute anomalie dans le fonctionnement après ces opérations est provoquée par le non-amorçage de la pompe.

7. RÉGLAGE DE LA PRESSIION DE DÉMARRAGE (P.Start)

GENYO est pré-réglé pour démarrer à une pression minimum de 1,5 bar. Cette pression peut être augmentée jusqu'à 2,5 bar en tournant la vis située dans la partie supérieure, visible seulement après avoir détaché la partie centrale de l'étiquette d'avertissement (voir fig. 4). Pour cela:

- 1) Lire la pression indiquée par le manomètre au démarrage de la pompe.
- 2) Débrancher l'alimentation électrique.
- 3) Ouvrir un robinet pour décharger la pression.
- 4) Agir sur la vis supérieure pour augmenter (ou diminuer) la pression de démarrage.
- 5) Alimenter électriquement GENYO ; si le réglage n'est pas satisfaisant répéter les opérations décrites plus haut jusqu'à ce que la valeur de pression désirée soit atteinte.

N.B. La pression maximum de la pompe (en fermeture) et la pression minimum de démarrage doivent respecter les valeurs indiquées dans le paragraphe 5.1 autrement le GENYO entrera en FAILURE.

8. FONCTION RÉARMEMENT AUTOMATIQUE

Ce système fait une série de démarrages automatiques après que l'appareil est entré en failure, pour tenter de rétablir le fonctionnement sans l'intervention manuelle avec la touche RESET. Le système fonctionne comme suit: L'appareil est en failure pour manque d'eau, par exemple, au bout de 5 minutes dans cet état, le système fera un RESET de 25 secondes pour tenter d'amorcer la pompe. Si le système parvient à amorcer la pompe, la failure disparaît et la pompe est prête à fonctionner sans aucun problème. Si par hasard, la failure existe encore, le système essayera avec un autre RESET 30 minutes plus tard et ainsi de suite, systématiquement, toutes les 30 minutes pendant 24 heures. Si après toutes ces tentatives, la failure persiste, le système restera sous cette condition jusqu'à la résolution du problème avec une intervention manuelle.

9. ANOMALIES POSSIBLES

1.- LA POMPE NE S'ARRÊTE PAS:

- A) Perte d'eau supérieure à 3 l/min. Vérifier le long du tuyau la fermeture de tous les robinets utilisateurs.
- B) Panne dans la carte électronique: la remplacer.
- C) Le branchement électrique n'est pas correct: vérifier avec les instructions de la Fig.2.

2.- LA POMPE NE DÉMARRE PAS:

- A) La pompe n'est pas amorcée hydrauliquement; le dispositif de protection contre le fonctionnement à sec est intervenu et la Led (FAILURE) est allumée: amorcer le tuyau vidanger l'eau de l'installation en ouvrant le robinet (A) situé au même niveau que GENYO pour diminuer la pression de la colonne d'eau se trouvant au dessus de celui- (Fig.1), et vérifier en appuyant sur la touche manuelle de démarrage (RESET).
- B) La pompe est bloquée: le système de sécurité a fonctionné et la Led (FAILURE) est allumée. En appuyant sur la touche manuelle de démarrage (RESET) la Led (ON) s'éclairera; si la pompe ne démarre pas contacter le service technique.
- C) Panne dans la carte électronique: débrancher la pompe du secteur électrique et la rebrancher de nouveau, la pompe doit se mettre en marche, en cas contraire remplacer la carte électronique.
- D) Absence de courant : Vérifier les connexions électriques, la Led d'alimentation (POWER) doit être allumée.
- E) La pompe fournit une pression insuffisante, le système de sécurité est intervenu et la Led correspondante (FAILURE) est éclairée: vérifier que la pression de la pompe est celle qui est indiquée dans le tableau correspondant au point «Raccordement hydraulique».
- F) Entrée d'air dans l'aspiration de la pompe: pression considérablement inférieure à la normale avec oscillations constantes. Le système de sécurité interviendra en arrêtant le fonctionnement de la pompe, la Led (FAILURE) s'éclairera. Vérifier l'étanchéité et les raccords du tuyau d'aspiration.

3.- LA POMPE SE MET EN MARCHÉ ET S'ÉTEINT CONTINUËLLEMENT:

Il y a une petite fuite dans un point du circuit utilisateur: vérifier si des robinets ou des W.-C. fuient et y remédier.

10. DÉCLARATION CE DE CONFORMITÉ

Lowara srl., avec siège à Montecchio Maggiore-Vicence-Italie, déclare que le produit décrit ci-après: **GENYO 16A/R15 - 30 dans les versions sans ou avec câble de 0,5 m et câble d'alimentation de 1,5 m et fiche** est conforme aux dispositions des directives européennes suivantes et aux règlements nationaux de transposition:

- Basse Tension 2006/95/CE (année de première apposition du marquage: 2006)
- Compatibilité électromagnétique 2004/108/CE et est conforme aux normes techniques suivantes:

• EN 60730-2-6, EN 61000-6-2:2005, EN 61000-6-3:2001

Montecchio Maggiore, 9.3.2010

Amedeo Valente (DIRECTOR ENGINEERING AND R&D)

Amedeo Valente